



il Pozzo di Cristallo

La storia

I tre personaggi seduti intorno al tavolo avevano tutti una loro problematica da risolvere, ma tutte si fondevano in una comune, la realizzazione di un pozzo di cristallo in dimensioni reali.

Giampiero Muzzi, il fotografo, voleva vedere realizzata la sua idea, Duccio Santini, l'architetto, voleva dare una risposta progettuale all'idea e Vasco Conti, il proprietario della cristalleria Duccio di Segna, voleva dimostrare le capacità e potenzialità della propria azienda. Tre scommesse in una, una bella sfida per tutti. Le cose andarono avanti tra discussioni interminabili, ripensamenti costruttivi, prove e modifiche. Poi le scelte finali dettero i loro frutti. I vari componenti del pozzo diventavano realtà. Vasco aveva fatto

realizzare una stanza appositamente dedicata al pozzo di cristallo che subito venne chiamata la stanza del disegno, Duccio infatti tracciava direttamente sul muro le forme che man mano venivano affinate e definite, per essere tradotte in sorprendenti realtà dalla maestria di Vasco. Il pozzo cresceva quasi giorno per giorno e Giampiero testimoniava l'evento imprimendone le immagini nella sua fotocamera, inventando angolazioni e scelte sapienti di luci. Ora questa bella avventura è terminata, i tre personaggi hanno raggiunto i loro obiettivi e non stanno più seduti intorno al tavolo, ma girano soddisfatti intorno al magnifico pozzo, divenuto ora una installazione artistica che non può essere raccontata ma solamente ammirata.

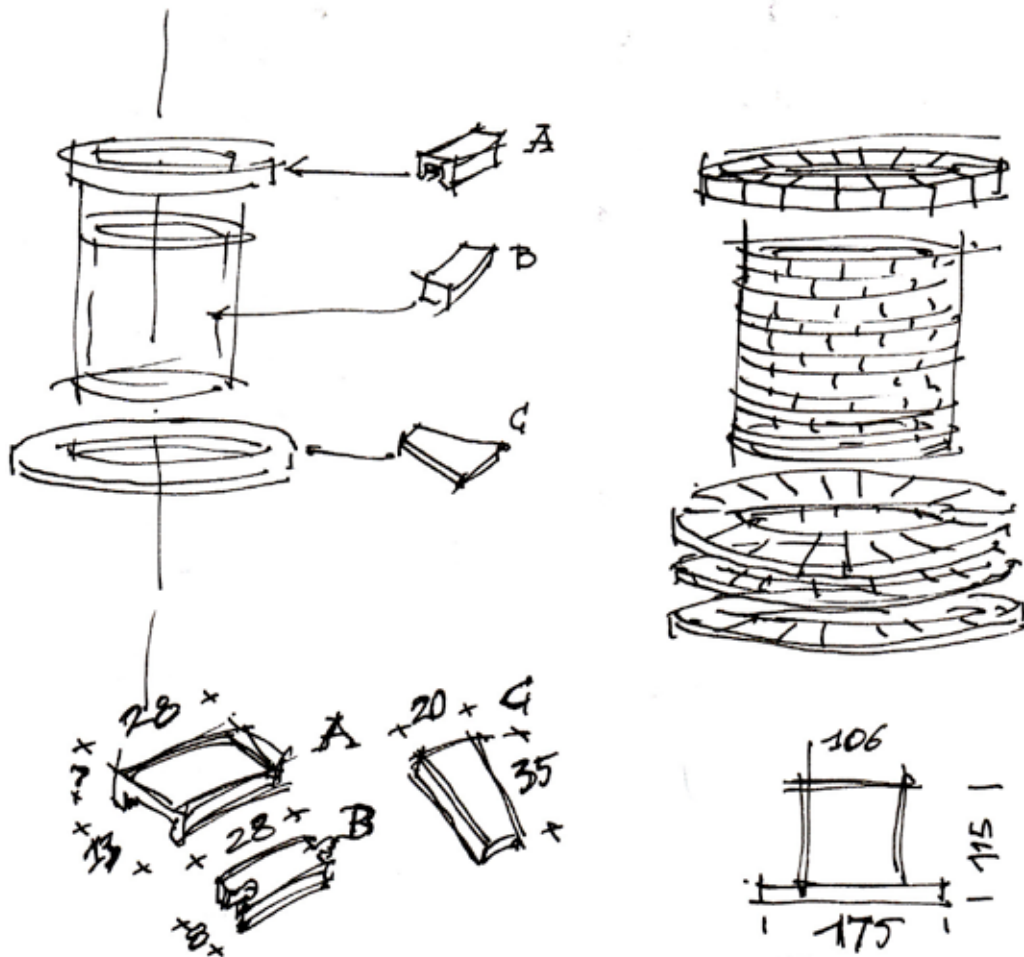

Il quarto personaggio sarà colui che saprà capire e apprezzare pienamente il valore emozionale e artistico di questa opera e che possa regalargli uno spazio dove goderne il segreto fascino.



Duccio Santini architetto

È un artista eclettico, divide il suo impegno creativo tra l'architettura, il design, l'illustrazione e le installazioni di cristallo. Considera ogni disciplina artistica complementare alle altre, ritenendo che tra queste non vi sia un confine netto, se non quello che egli traccia, di volta in volta, seguendo le sue fantasie e i suoi sogni.



Vasco Conti imprenditore

Duccio di Segna cristalleria, dal 1984 produce oggetti in cristallo (24% Pbo) di grande pregio, spaziando dal design all'arte. Vasco Conti, titolare di questa importante realtà produttiva, vanta una lunghissima esperienza in questo settore e le sue capacità imprenditoriali gli permettono di intraprendere avventure di questo genere. Oggi il fiore all'occhiello della Duccio di Segna è la produzione di pezzi unici, vere opere d'arte.

*.....Andrea raccoglieva violette
ai bordi del pozzo,
Andrea gettava riccioli neri
nel cerchio del pozzo.
Il secchio gli disse - Signore
il pozzo é profondo
più fondo del fondo
degli occhi della notte del pianto.....*

così recitano le parole belle e misteriose
di una canzone di Fabrizio De Andre.

Affacciarsi ad un pozzo e scrutarvi dentro
é un po' come andare verso l'ignoto.
Scandire a bassa voce un nome, con la
testa protesa dentro il vuoto, provoca
con certezza una eco che di rimando
uscirà dal fondo, può darsi sorda,
minacciosa, ma forse anche invitante,
sensuale e se poi a quel nome vorrai
dare un volto che dal filo dell'acqua e
l'oscurità del luogo ti guardi, dovrai
stare molto accorto perché non é certo
che non proverai una immediata voglia
di andarle incontro, dato che l'attrazione
di un incontro avvenuto in quel luogo
sarebbe fortissima e l'incontro eterno e
puro e lucente come il cristallo.



Giampiero Muzzi fotografo

Lavora prevalentemente nel campo
dell'arredamento abbracciando comunque
la fotografia nei suoi molteplici settori.

Regista di video d'arte e promozionali di
prodotti commerciali.

Il fatto di essere nato a Colle di Val d'Elsa,
luogo dove viene prodotto oltre il novanta
per cento del cristallo da tavola venduto in
Italia, ha favorito un rapporto con questo
materiale, oltre che professionale per
quanto riguarda la fotografia ed il video
anche di "creatività".

Negli ultimi anni ha sviluppato certe
sue intuizioni, idee, (come "il pozzo")
trasformate poi in sculture.

Tutto ciò è stato possibile da un
consolidato rapporto di collaborazione
con l'architetto Duccio Santini e con
l'imprenditore Vasco Conti il quale con
lungimiranza imprenditoriale ha intravisto
con il cristallo, uno sviluppo importante
nella produzione di articoli dall'alto valore
artigianale se non addirittura "artistico".



L'ardente fornace con le attrezzature all'avanguardia e il saper fare delle maestranze della Duccio di Segna, genera opere d'arte in perfetto accordo con le antiche tradizioni toscane.



una piazza
un chiostro
un casolare
un pozzo
la centralità
il fulcro
un pozzo crea un luogo
un pozzo è vita
è architettura
affacciarsi a un pozzo
guardare dentro immagini riflesse
riflessioni fantastiche
fantasie
la luna nel pozzo
il pozzo di desideri
immaginazioni
immaginare un pozzo di cristallo
lucente
etereo
sposato con la luce
leggero
un vero pozzo delle meraviglie
esso stesso meraviglia
macchina per sognare
mattoni di cristallo abbracciati fra loro
salgono concentrici a creare
un muro cilindrico
l'immaginazione corre a vedere
il pozzo di cristallo
che crea attorno a sè spazi fantastici
intesse dialoghi con luoghi meravigliosi

Duccio Santini



480 pezzi di cristallo pieno lavorato a mano per 24 quintali di peso e un'altezza superiore ai 2 metri



Duccio di Segna Cristalleria

Duccio di Segna srl
Colle di Val d'Elsa (SI) Loc. Pian dell'Olmino, 42
Tel. +39 0577 929656 Fax +39 0577 929522
info@ducciodisegna.com
www.ducciodisegna.com